

MICROBARB MULTISERT

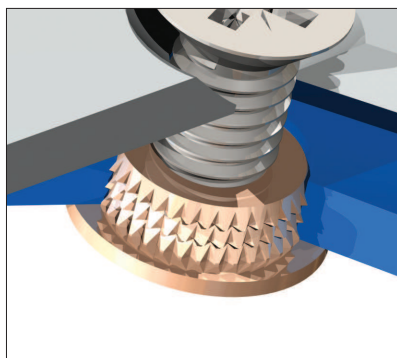

Külső fogazással ellátott betét, növelt peremvastagság és átmérő, extra-rövid kivitel

M2 - M10 közötti méretekben

A termék jellemzői:

A Microbarb Multisert betét, a nagyobb felfekvő felület és a lemezszerű műanyagokban elérendő biztosabb kötés érdekében, növelt fej- és fogazásátmérővel rendelkezik. Hidegen benyomással, és hőeljárással szerelhető a munkadarabba. Főként hőre lágyuló műanyagokhoz javasolt, ellenoldalról csavarozott alkalmazásokhoz, de kevesebb mint 100Mpa szakítószilárdságú, némileg rugalmas hőre keményedő műanyagok betétezésére is alkalmas.

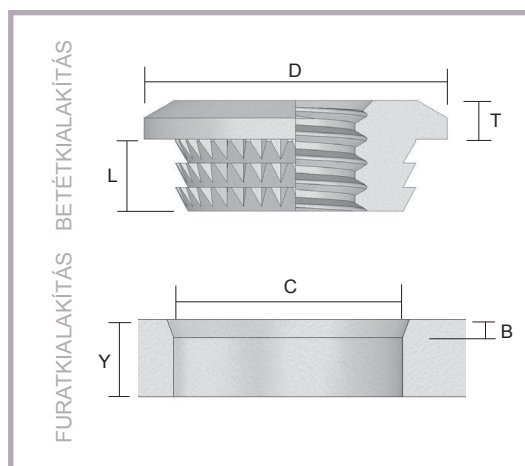

MÉRET	MENETEMELKEDÉS BELSŐ	HOSSZ L	FOGAZÁS SOROK SZÁMA	PEREM VASTAGSÁG T	PEREM ÁTMÉRŐ D	FURAT ÁTMÉRŐ C +0,05	FURAT MÉLYSÉG Y	SÜLLYESZTÉS B +0,10	TÍPUSSZÁM
M2	0.40	1.35	2	0.55	4.90	3.30	1.45	n/a	0006M2
M2.5	0.45	1.85	2	0.85	5.60	4.15	2.00	n/a	0006M2.5
M3	0.50	1.85	2	0.85	6.10	4.66	2.00	n/a	0006M3
M4	0.70	3.00	3	1.00	7.90	6.13	3.20	0.25	0006M4
M5	0.80	3.00	3	1.40	10.00	7.70	3.20	0.25	0006M5
M6	1.00	3.00	3	1.70	12.70	9.55	3.20	0.25	0006M6
M8	1.25	4.55	3	1.70	14.30	11.55	4.75	0.60	0006M8
M10	1.50	4.55	3	3.15	16.00	13.05	4.75	0.60	0006M10

ANYAG: Sárgaréz - megfelel a BS EN 12164 CW 614N szabvány előírásainak. Megfelel az RoHS előírásainak.

MEGJEGYZÉS - összes méret mm-ben

FURATÁTMÉRŐ TARTOMÁNY

A 'C' furatátmérő az anyagok és alkalmazások többségéhez javasolt mérettartomány.

A PONTOS FURATKIALAKÍTÁST AZ ALKALMAZÁS ÉS AZ ANYAGMINŐSÉG HATÁROZZA MEG

A furatkialakításra vonatkozó fenti adatok célja, hogy hozzávetőleges méreteket adjon a betét beszerelhetősége érdekében, nem a szerszámok kialakítására tesz javaslatot.