

Hegeszthető anya

WN, WNS

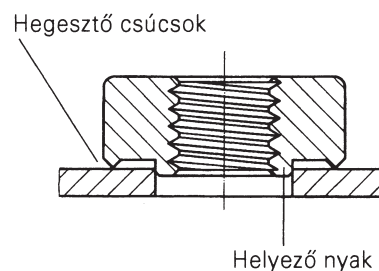
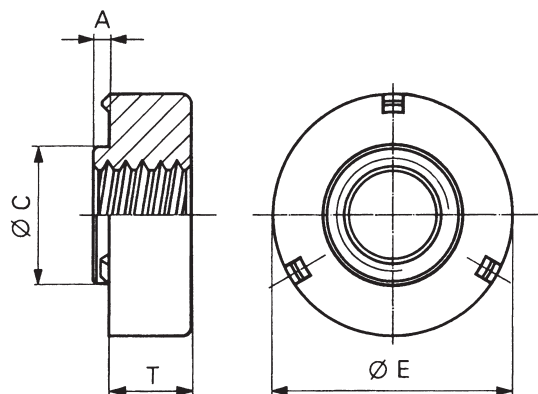

Menet méret	Típus		A Max.	Min. lemez vastagság	Furat méret lemezben +0,1	ø C Max	ø E -0,25	T ±0,1	Min. furatközép lemezszél távolság
	Acél hornganyozva	Rozsdamentes							
M3	WM-M3	WMS-M3	0,77	0,77	4,4	4,37	7,82	1,48	3,91
M4	WM-M4	WMS-M4	0,77	0,77	5,54	5,51	9,42	2,58	4,71
M5	WM-M5	WMS-M5	0,77	0,77	6,35	6,32	11,18	3,77	5,59
M6	WM-M6	WMS-M6	1,22	1,22	8,03	8	13,26	4,56	6,63

Kialakítás: Három hegesztőcsúcs biztosítja a megfelelő elektromos érintkezést és a tökéletes hegesztést. A helyezőnyak egyszerű pozicionálást tesz lehetővé. A hengeres kialakítás könnyű automatizálhatóságot biztosít.

Anyag: **WN:** betétedzett szénacél, réz bevonattal (CU)

WNS: rozsdamentes acél (AISI 302) nem mágnesezhető, passzíválva

Rendelési példa: Hegeszthető szénacél anya réz bevonattal M6 méretben: **WN-M6-OCU**