

Besajtolható kábelkötegelő rögzítőfül

TD

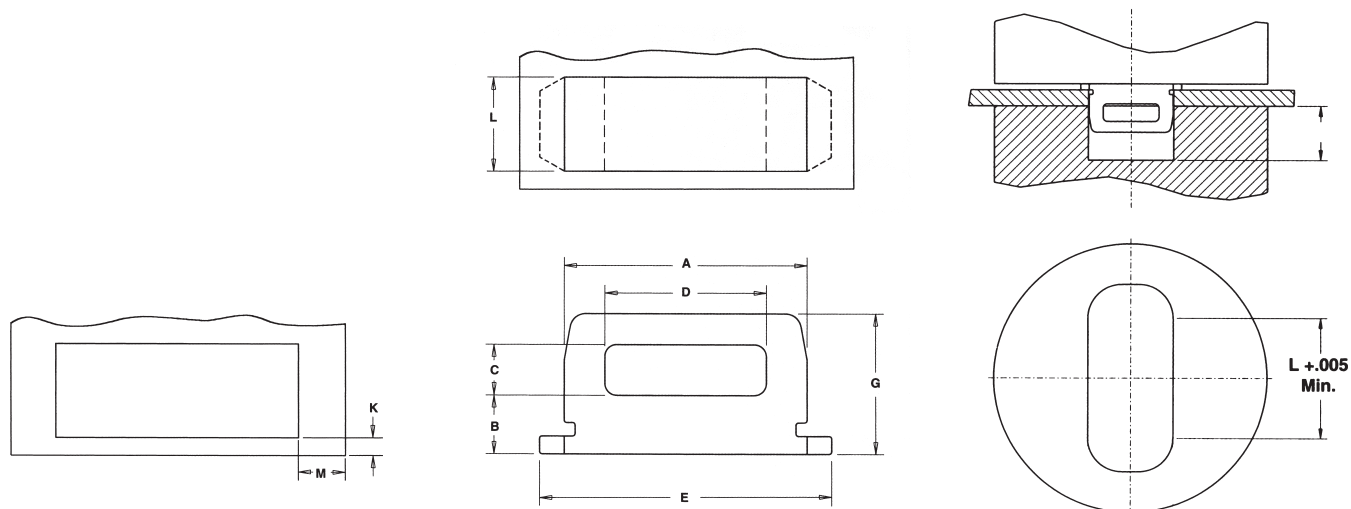

Típus	Profil	Hosszúsági kód	L ±0,1	Lemez- vastagság	Lemez- kivágás +0,05 -0,08	A ±0,08	B ±0,15	C ±0,15	D ±0,15	E ±0,1	Magas- ság G ±0,15	Min. furatközép lemezszél távolság K	Min. furatközép lemezszél távolság M
TD	40	4	3,07	1,02-1,27	6,35 x 3,18	6,25	1,4	1,65	4,06	7,82	3,81	1,02	3,73
TD	60	6	4,65	1,02-1,78	7,93 x 4,75	7,82	1,91	1,65	5,21	9,4	4,57	1,02	4,98
TD	175	12	9,42	1,02 - 3,18	12,7 x 9,53	12,6	3,3	2,4	9,14	14,28	7,24	1,02	6,65

Anyag: porkohászati acél présöntvény,
horganyozva (ZI),
maximum HRB 60 keménységű lemezhez

Rendelési példa: Besajtolható kötegelő rögzítőfül 3,07mm szélességgel: **TD-40-4ZI**