



Recézett karimájú felfekvő felülettel rendelkező menetes távtartók alumínium és acél lemezekbe, a lemez síkjába süllyedő, hatlapú fejjel.

ANYAG

SOSG: rozsdamentes acél (AISI 300 széria) passzíválva
SOAG: alumínium, bevonat nélkül

KEMÉNYSÉG

SOSG: max. HRB 70 / HB 125 keménységű lemezhez
SOAG: max. HRB 50 / HB 89 keménységű lemezhez

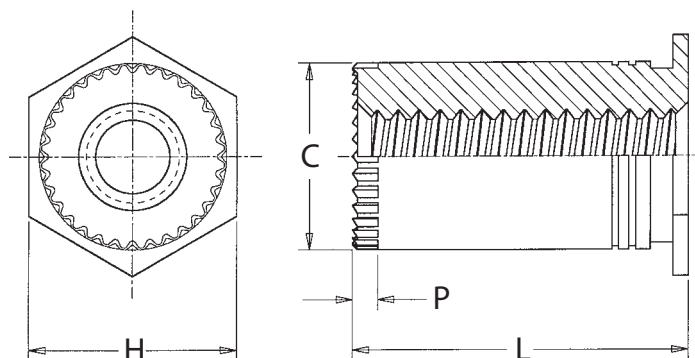

Acél- és más fémelemekbe

Menet- méret	Típus		Hosszúságkód „L” +0.25 (mm)					Lemez- vastagság	Furat- méret lemezben +0.08	C -0.13	H ± 0.25	P Nom	Min. furatkö- zép lemezsél távolság	
	Rozsdamentes acél	Alumínium	3	4	6	8	10							12
M3 x 0.5	SOSG-3.5M3	SOAG-3.5M3	3	4	6	8	10	12	1	5,4	5,39	6,4	0,76	6,8

TÍPUSSZÁM FELÉPÍTÉSE

Típus - Hosszúságkód

RENDELÉSI PÉLDA

Rozsdamentes acél távtartó NYÁK-lemez földeléshez, M3 menettel,
8mm hosszban: **SOSG-3.5M3-8**

