

Alumínium lemezbe (SO, SOS, SOA), és acél lemezbe (SO, SOS) sajtolható menetes távtartók, a lemez síkjába süllyedő hatlapú fejjel.

ANYAG

SO: betétedzett szénacél horganyozva (ZI)
 SOS: rozsdamentes acél (AISI 300 széria) passzíválva
 SOA: alumínium, bevonat nélkül

KEMÉNYSÉG

SO: max. HRB 80 / HB 150
 SOS: max. HRB 70 / HB 125
 SOA: max. HRB 50 / HB 89 keménységű lemezhez

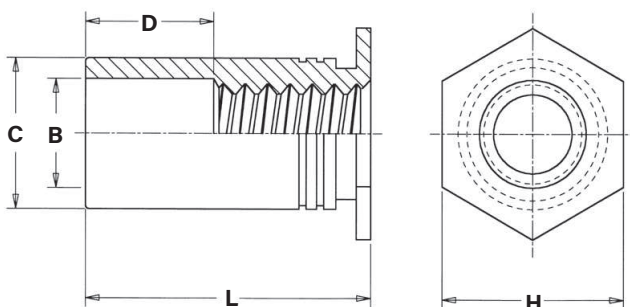

Menet-méret	Típus			Hosszúságkód „L” +0.05 -0.13 (mm)											
	Acél	Rozsdamentes acél	Alumínium	3	4	6	8	10	12	14	16	18	-	-	-
M3 x 0.5	SO-M3	SOS-M3	SOA-M3												
	SO-3.5M3	SOS-3.5M3	SOA-3.5M3												
M3.5 x 0.6	SO-M3.5	SOS-M3.5	SOA-M3.5	3	4	6	8	10	12	14	16	18	20	22	25
M4 x 0.7	SO-M4	SOS-M4	SOA-M4	3	4	6	8	10	12	14	16	18	20	22	25
M5 x 0.8	SO-M5	SOS-M5	SOA-M5	3	4	6	8	10	12	14	16	18	20	22	25
D ±0.25				Nincs			4		8		11				

Típus	Min. lemez-vastagság	Furat-méret lemezben +0.08	Ø B ±0.13	Ø C -0.13	H Nom	Min. furatközép lemezszél távolság
SO/SOS/SOA-M3	1	4,22	3,2	4,2	4,8	6
SO/SOS/SOA-3.5M3	1	5,41	3,2	5,39	6,4	6,8
SO/SOS/SOA-M3.5	1	5,41	3,9	5,39	6,4	6,8
SO/SOS/SOA-M4	1,27	7,14	4,8	7,12	7,9	8
SO/SOS/SOA-M5	1,27	7,14	5,35	7,12	7,9	8

TÍPUSSZÁM FELÉPÍTÉSE

Típus - Hosszúságkód - Felületkezelés-kód (SO típusnál)

RENDELÉSI PÉLDA

Besajtolható horganyzott acél távtartó, M3 menettel, 10mm hosszban: **SO-M3-10ZI**

Besajtolható rozsdamentes acél távtartó, M5 menettel, 20mm hosszban: **SOS-M5-20**

Besajtolható alumínium távtartó, M4 menettel, 12mm hosszban: **SOA-M4-12**

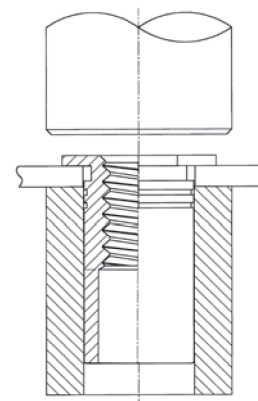



Átmenő csavarral történő szereléshez való távtartók alumínium lemezekbe (SO, SOS, SOA) és acél lemezekbe (SO, SOS), a lemez síkjába süllyedő hatlapú fejjel.

ANYAG

SO: betétedzett szénacél horganyozva (ZI)
SOS: rozsdamentes acél (AISI 300 széria) passzíválva
SOA: alumínium, bevonat nélkül

KEMÉNYSÉG

SO: max. HRB 80 / HB 150
SOS: max. HRB 70 / HB 125
SOA: max. HRB 50 / HB 89 keménységű lemezhez

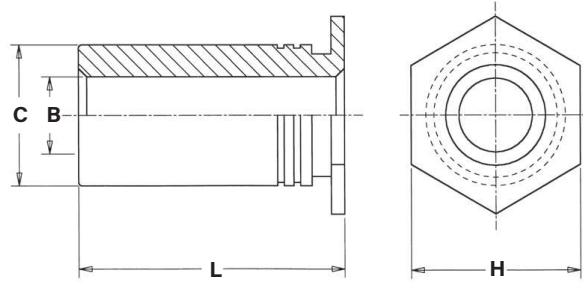

B Furat \varnothing +0.1-0.08	Típus			Hosszúságkód „L” +0.05 -0.13 (mm)	Min. le- mezvas- tagság	Furatmé- ret le- mezben +0,08	C -0.13	H Nom	Min. fu- ratközép lemezszél távolság
	Acél	Rozsda- mentes acél	Alumíni- um						
3,1	SO-43.1	SOS-43.1	SOA-43.1	3 4 6 8 10 12 14 16 18 20	1	4,22	4,2	4,8	6
	SO-63.1	SOS-63.1	SOA-63.1	3 4 6 8 10 12 14 16 18 20	1	5,41	5,39	6,4	6,8
3,6	SO-63.6	SOS-63.6	SOA-63.6	3 4 6 8 10 12 14 16 18 20	1	5,41	5,39	6,4	6,8
	SO-83.6	SOS-83.6	SOA-83.6	3 4 6 8 10 12 14 16 18 20	1,27	7,14	7,12	7,9	8
4,1	SO-84.1	SOS-84.1	SOA-84.1	3 4 6 8 10 12 14 16 18 20	1,27	7,14	7,12	7,9	8
5,1	SO-85.1	SOS-85.1	SOA-85.1	3 4 6 8 10 12 14 16 18 20	1,27	7,14	7,12	7,9	8

TÍPUSSZÁM FELÉPÍTÉSE

Típus - Hosszúságkód - Felületkezelés-kód (SO típusnál)

RENDELÉSI PÉLDA

Besajtolható horganyzott acél távtartó, $\varnothing 3,6$ mm átmenő furattal, növelt testátmérővel, 10mm hosszban: **SO-83.6-10Z1**

Besajtolható rozsdamentes acél távtartó, $\varnothing 4,1$ mm átmenő furattal, 20mm hosszban: **SOS-84.1-20**

Besajtolható alumínium távtartó, $\varnothing 5,1$ mm átmenő furattal, 12mm hosszban: **SOA-85.1-12**

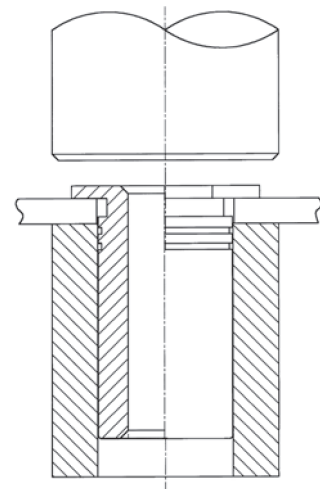

Amikor fontos, hogy zárt legyen a fej. Távtartók zsákfurattal alumínium (SO, SOS, SOA) és acél lemezekbe (SO, SOS), a lemez síkjába süllyedő hatlapú fejjel.

ANYAG

BSO: betétedzett szénacél horganyozva (ZI)
 BSOS: rozsdamentes acél (AISI 300 széria) passzíválva
 BSOA: alumínium, bevonat nélkül

KEMÉNYSÉG

BSO: max. HRB 80 / HB 150
 BSOS: max. HRB 70 / HB 125
 BSOA: max. HRB 50 / HB 89 keménységű lemezhez

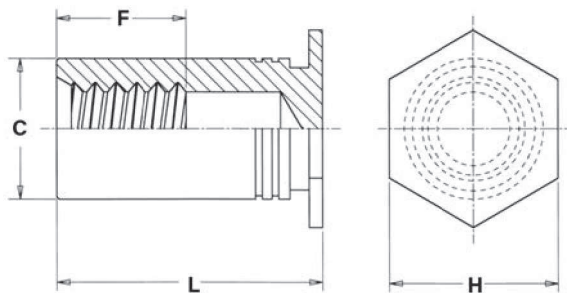

Menet-méret	Típus			Hosszúságkód „L” +0.05 -0.13 (mm)										
	Acél	Rozsdamentes acél	Alumínium	6	8	10	12	14	16	18	20	22	25	
M3 x 0.5	BSO-M3	BSOS-M3	BSOA-M3	6	8	10	12	14	16	18	20	22	25	
	BSO-3.5M3	BSOS-3.5M3	BSOA-3.5M3											
M3.5 x 0.6	BSO-M3.5	BSOS-M3.5	BSOA-M3.5	6	8	10	12	14	16	18	20	22	25	
M4 x 0.7	BSO-M4	BSOS-M4	BSOA-M4	6	8	10	12	14	16	18	20	22	25	
M5 x 0.8	BSO-M5	BSOS-M5	BSOA-M5	6	8	10	12	14	16	18	20	22	25	
F. Min.				3,2	4	5	6,5	9,5						

Típus	Min. lemez vastagság	Furat-méret lemezben +0.08	∅ C -0.13	H Nom	Min. furatközép lemezszél távolság
BSO/BSOS/BSOA-M3	1	4,22	4,2	4,8	6
	1	5,41	5,39	6,4	6,8
BSO/BSOS/BSOA-M3.5	1	5,41	5,39	6,4	6,8
BSO/BSOS/BSOA-M4	1,27	7,14	7,12	7,9	8
BSO/BSOS/BSOA-M5	1,27	7,14	7,12	7,9	8

TÍPUSSZÁM FELÉPÍTÉSE

Típus - Hosszúságkód - Felületkezelés-kód (BSO típusnál)

RENDELÉSI PÉLDA

Zsákfuratos horganyzott acél távtartó, M3 menettel, 10mm hosszban: **BSO-M3-10ZI**

Zsákfuratos rozsdamentes acél távtartó, M5 menettel, 20mm hosszban: **BSOS-M5-20**

Zsákfuratos alumínium távtartó, M4 menettel, 12mm hosszban: **BSOA-M4-12**

