

Beszereleést követően az anya a lemezben elveszíthetetlen módon rögzül, de szabadon forgatható marad, megkönnyítve a szerelési folyamatot.

ANYAG

szénacél horganyozva (ZI)

KEMÉNYSÉG

bármilyen keménységű lemezhez

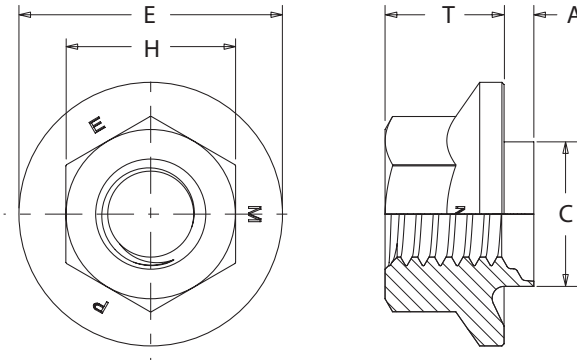

Menet-méret	Típus	A Max	Lemez-vastagság ±0.1	ØB1 furatméret +0.08	ØB2 Dombornyomás átmérő	ØB3 Dombornyomás magasság	C Max	E ±0.3	H -0.2	T ±0.25
M5 x 0.8	SFN-M5-1ZI	1,3	1	7,5	10	0,4	7,25	12,8	7,98	6
	SFN-M5-2ZI	1,8	1,5							
M6 x 1	SFN-M6-00ZI	1,3	1	8,75	12,25	0,7	8,5	15,5	9,98	7
	SFN-M6-1ZI	1,8	1,5							
M8 x 1.25	SFN-M8-00ZI	1,3	1	10,5	14,9	1	10,25	20	12,98	9
	SFN-M8-1ZI	1,8	1,5							

RENDELÉSI PÉLDA

Forgó elperemezhető anya, 1mm-es lemezbe, M6 menettel: **SFN-M6-00ZI**

