

## SpotFast® besajtolható szegecs fémlemezhez

SF, SFP

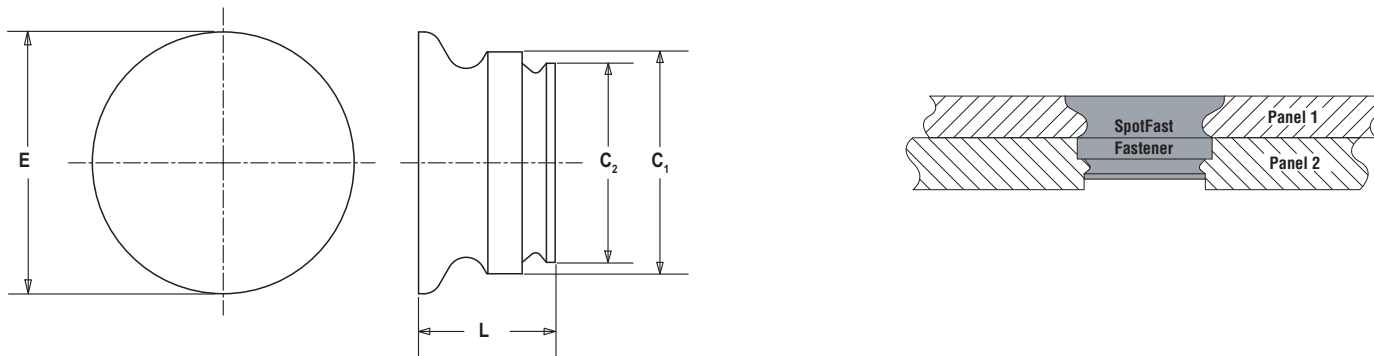

Típus	Lemezvas- tagság kód	Lemezvas- tagság Panel 1 +0,08	Furatméret Panel 1 +0,08	Min. lemez- vastagság Panel 2 (1)	Furatméret Panel 2 +0,08	C <sub>1</sub> Max	C <sub>2</sub> Max	E Max	L Max	Min. furatközép lemezszél távolság
SF-3	0,8	0,8	3	0,8	2,5	2,98	2,48	3,53	1,5	2,54
SF-3	1	1	3	1	2,5	2,98	2,48	3,76	1,9	2,54
SF-3	1,2	1,2	3	1,2	2,5	2,98	2,48	3,76	2,31	2,54
SF-3	1,6	1,6	3	1,6	2,5	2,98	2,48	3,76	3,12	2,54
SF-5	0,8	0,8	5	0,8	4	4,98	3,97	5,56	1,5	3,56
SF-5	1,0	1	5	1	4	4,98	3,97	5,56	1,9	3,56
SF-5	1,2	1,2	5	1,2	4	4,98	3,97	5,56	2,31	3,56
SF-5	1,6	1,6	5	1,6	4	4,98	3,97	5,56	3,12	3,56

Típus	Lemezvas- tagság kód	Lemezvas- tagság Panel 1 +0,08	Furatméret Panel 1 +0,08	Min. lemez- vastagság Panel 2 (1)	Furatméret Panel 2 +0,08	C <sub>1</sub> Max	C <sub>2</sub> Max	E Max	L Max	Min. furatközép lemezszél távolság
SFP-3	1	1	3	1	2,5	2,98	2,48	3,76	1,9	2,54
SFP-3	1,2	1,2	3	1,2	2,5	2,98	2,48	3,76	2,31	2,54
SFP-3	1,6	1,6	3	1,6	2,5	2,98	2,48	3,76	3,12	2,54
SFP-5	1,0	1	5	1	4,5	4,98	4,47	5,56	1,9	3,56
SFP-5	1,2	1,2	5	1,2	4,5	4,98	4,47	5,56	2,31	3,56
SFP-5	1,6	1,6	5	1,6	4,5	4,98	4,47	5,56	3,12	3,56

1) Minimum lemezvastagsággal rendelkező lemez használata esetén, besajtolás után sík felületet kapunk.

**Ananyag:** **SF:** szénacél, horganyozva (ZI)  
maximum HRB 80 keménységű lemezhez

**SFP:** edzett rozsdamentes acél, passzíválva  
maximum HRB 88 keménységű lemezhez

**Kialakítás:** Különböző anyagminőségű lemezek  
összefogására alkalmas. Egyszerű, kis  
igénybevételű forgáspontként használható.  
Az alsó (2.panel) alkatrészben zsákfurat is lehet.

**Rendelési példa:** Besajtolható SpotFast 1mm-es lemezbe, 5-ös méretben, horganyzott acél kivitelben: **SF-5-1.OZI**