

R'ANGLE® 90°-os besajtolható rögzítőelem

RAS

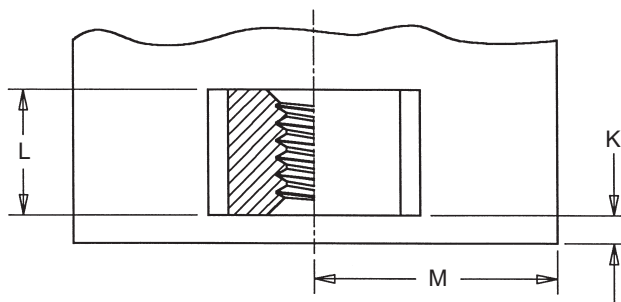
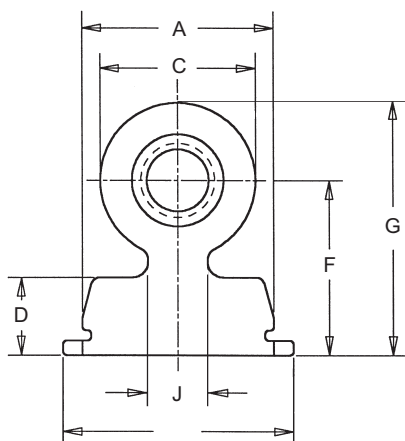

Menet méret	Típus Acél horganyozott	Magassági kód	Hosszúsági kód	L ±0,08	Min. lemezvastagság	Lemez-kivágás +0,05 -0,03	A ±0,08	ø C Nom.	D Nom.	E ±0,15	Magasság F ±0,15	G Nom.	J Mon.	Min. furatközép lemezszél távolság	
														K	M
M3	RAS-M3	7	3	2,89	1,02	8 x 3	7,89	6,35	3,18	9,47	7	9,78	2,87	1,02	7,6
			4	3,89		8 x 4									9,1
			6	5,89		8 x 6									10,7
M4	RAS-M4	9	4	3,89	1,02	10 x 4	9,89	8,89	3,18	11,48	9	13,21	4,06	1,02	10
			7	4,89		10 x 7									14,7
			9	8,89		10 x 9									16,3

Anyag: RAS: porkohászati acél présöntvény horganyozva (ZI) maximum HRB 60 keménységű lemezhez

Rendelési példa: M3, acélmenetes, 7mm magas, 3mm hosszú besajtolható, 90°-os rögzítő, horganyozva: **RAS-M3-7-3ZI**

