

## Besajtolható elveszíthetetlen csavar fémlemezhez

PFC2, PFS2

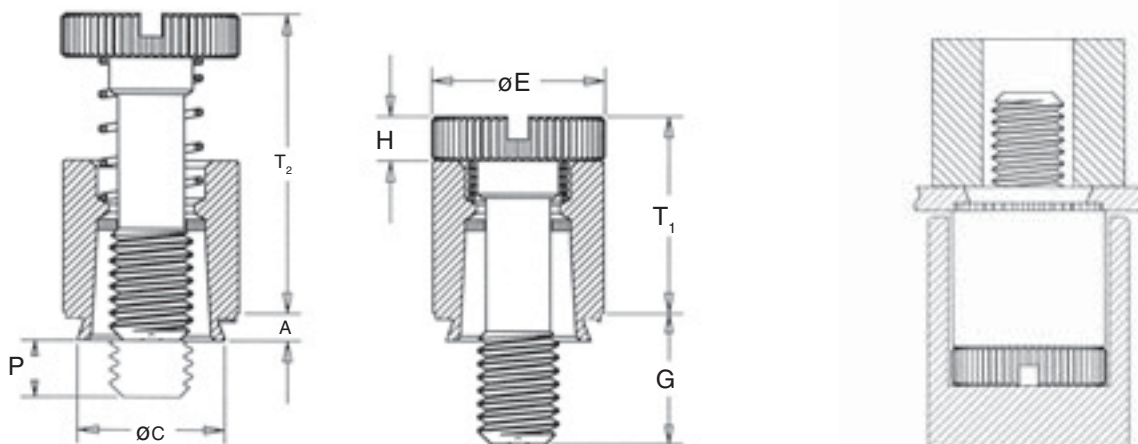

Menet méret	Típus		Csavar-hossz kód	A Max.	Min. lemez vasatagság	Furat méret lemezbe +0,08	ø C Max.	ø E ±0,25	G ±0,4	H ±0,13	P ±0,64	T <sub>1</sub> Max.	T <sub>2</sub> Nom.	Min. furatközép lemezszél távolság
	Acél	Rozsdamentes												
M3	PFS2-M3	PFC2-M3	40	1,53	1,53	6,73	6,71	7,92	6,4	1,83	0	9,14	13,72	6,35
			62								3,2			
M4	PFS2-M4	PFC2-M4	50	1,53	1,53	7,92	7,9	9,53	7,9	2,08	0	11,43	17,53	7,87
			72						11,1		3,2			
			94						14,3		6,4			
M5	PFS2-M5	PFC2-M5	50	1,53	1,53	8,74	8,72	10,31	7,9	2,08	0	11,47	17,53	8,63
			72						11,1		3,2			
			94						14,3		6,4			
M6	PFS2-M6	PFC2-M6	60	1,53	1,53	10,49	10,47	11,89	9,5	2,46	0	14,73	22,35	9,65
			82						12,7		3,2			
			04						15,9		6,4			

**Anyag:** **Csavar:** PFC2: rozsdamentes acél (AISI 300) passzíválva  
PFS2: szénacél nikkelezve (CN)

**Ház:** PFC2: rozsdamentes acél (AISI 300) passzíválva  
PFS2: betétedzett szénacél nikkelezve (CN)

**Rugó:** PFC2: rozsdamentes acél (AISI 300)  
PFS2: rozsdamentes acél (AISI 300)

PFC2: maximum HRB70 keménységű lemezhez.  
PFS2: maximum HRB80 keménységű lemezhez.  
Speciális esetben fekete nitrid bevonattal (BN) is rendelhető.

**Kialakítás:** Egybeépített, besajtolható elveszíthetetlen csavar, rugókilökéssel. Elsősorban fedelek, burkolatok gyors fel- és leszereléséhez.

**Rendelési példa:** Acél besajtolható elveszíthetetlen csavar M4 méretben, 50 csavarkóddal: **PFS2-M4-50CN**