

# NYÁK lemezbe sajtolható, bepattintós "Snap-Top" távtartó

## KSSB

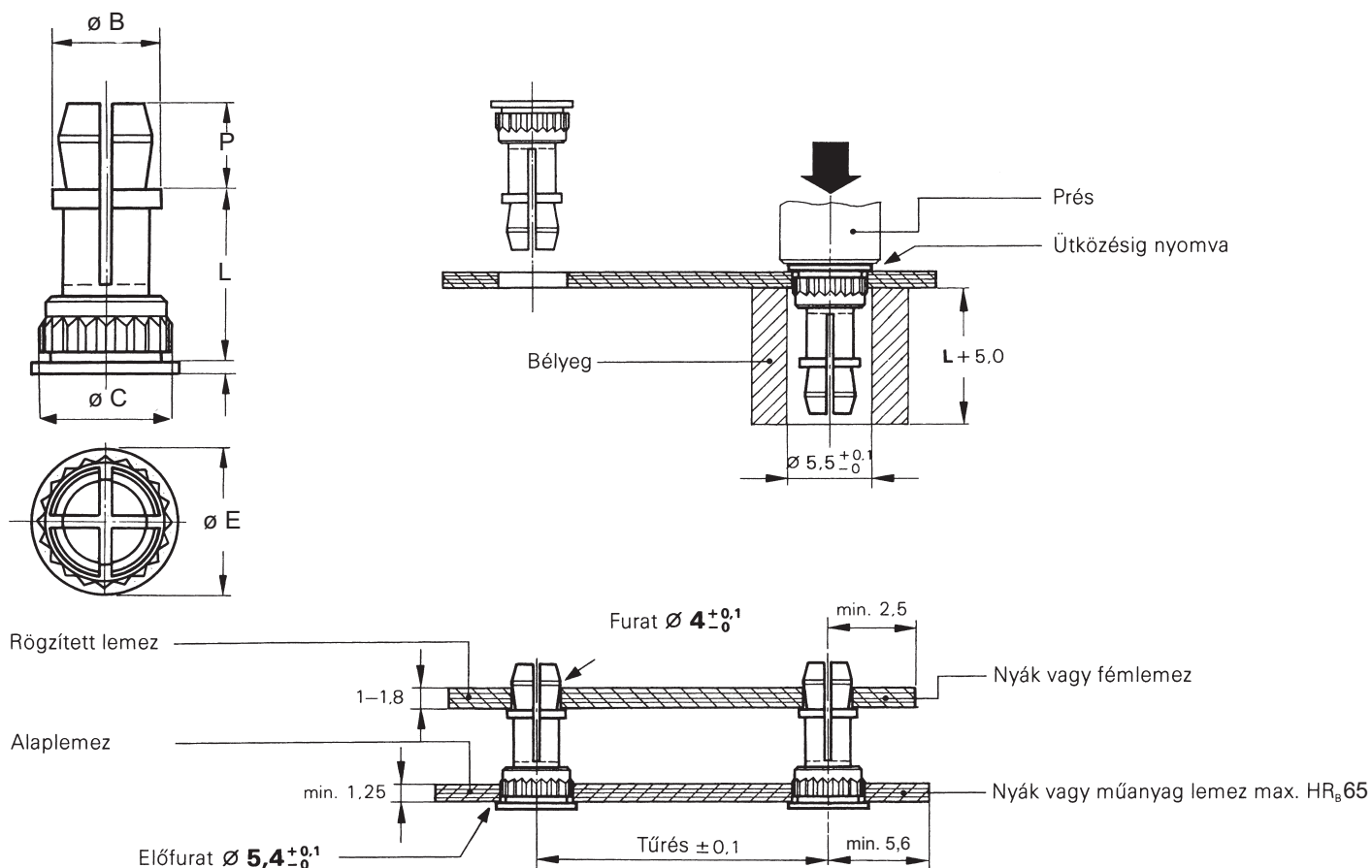

| Típus    | Rögzített lemez furat-átmérője | Hosszúság kód "L" ± 0,13 |    |    |    |    |    |    |    |    | ø B ± 0,13 | ø C ± 0,08 | ø E ± 0,13 | P ± 0,13 | T ± 0,13 |
|----------|--------------------------------|--------------------------|----|----|----|----|----|----|----|----|------------|------------|------------|----------|----------|
| Sárgaréz | 4mm                            | 8                        | 10 | 12 | 14 | 16 | 18 | 20 | 22 | 25 | 4,8        | 5,74       | 6,35       | 3,6      | 0,51     |

1) Kérésre fényes elektrolitikus ónbevonattal, védőréteggel

**Anyag:** sárgaréz (CDA-353), bevonat nélkül, NYÁK vagy műanyag lemezhez maximum HRB 65 keménységű lemezhez

**Előny:** A SNAP-TOP kialakítás gyors fel- és leszerelést, cserét tesz lehetővé, szervizigényes alkatrészeknél.

**Pattintás erőigénye:**  
**-Első rögzítés:** Max. 58N  
**-Első levétel:** Min. 13N  
**-15. levétel:** Min. 4N

**Figyelem!** Az L méret alaplemez vastagsággal együtt értendő, tehát 12mm hosszú alkatrész 2mm lemez esetében 10mm távtartást biztosít. Fémlémezbe sajtoláshoz lásd: SSA,SSC, SSS típusokat.

**Rendelési példa:** Besajtolható „Snap-Top” bepattintós távtartó 10mm hosszal: **KSSB-4MM-10X**