



Menetes csapok vékonyabb alumínium és acél lemezekbe, nagyobb meghúzási igényű kötések esetén, a lemez síkjából kiálló fejjel.

ANYAG

betétedzett szénacél horganyozva (ZI)

KEMÉNYSÉG

max. HRB 85 / HB 165 keménységű lemezhez

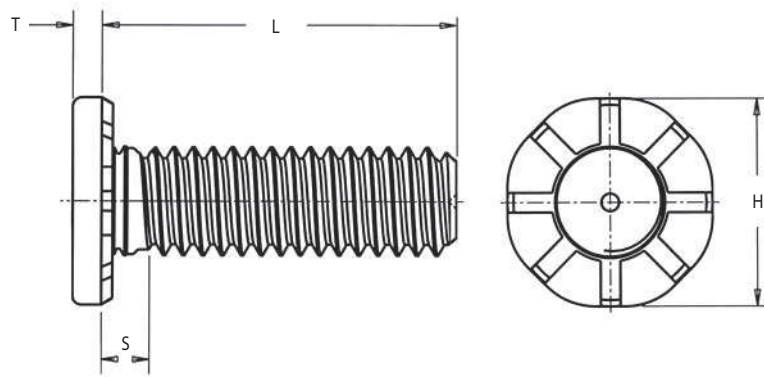

Menet-méret	Típus	Hosszúságkód "L" ±0.4	Min. lemez-vastagság	Furat-méret +0.13	H ±0.25	S Max	T Max	Rögzített alkatrész furat Ø max.	Min. furatközép lemezszél távolság
M5 x 0.8	HFE-M5	15 20 25 30 35 40 50	1	5	9,6	2,6	1,35	7,3	10
M6 x 1	HFE-M6	15 20 25 30 35 40 50	1	6	11,35	2,8	1,52	8,3	11,5
	THFE-M6		0,8			2,62	1,7		10,5
M8 x 1.25	HFE-M8	15 20 25 30 35 40 50	1,5	8	15,3	3,3	2,13	10,3	14,5
	THFE-M8		0,8			2,9	2,54		15

Szakítószilárdság: 900 MPa

TÍPUSSZÁM FELÉPÍTÉSE

Típus - Hosszúságkód - Felületkezelés-kód

RENDELÉSI PÉLDA

Besajtolható nagyszilárdságú menetes csap 1mm vékony lemezbe, M6 menettel, 35mm hosszban: **HFE-M6-35ZI**

