

# Besajtolható menetes csap, nagyszilárdságú kötésekhöz, 10.9-es

HF109

Nagyobb meghúzási igényű kötésekhez használható menetes csapok 10.9-es minőségben. Acél és HSLA lemezekhez javasolt, a lemez síkjából kiálló fejjel rendelkezik.

## ANYAG

betétedzett szénacél ötvözet horganyozva (ZI)

## KEMÉNYSÉG

max. HRB 89 / HB 180 keménységű lemezhez

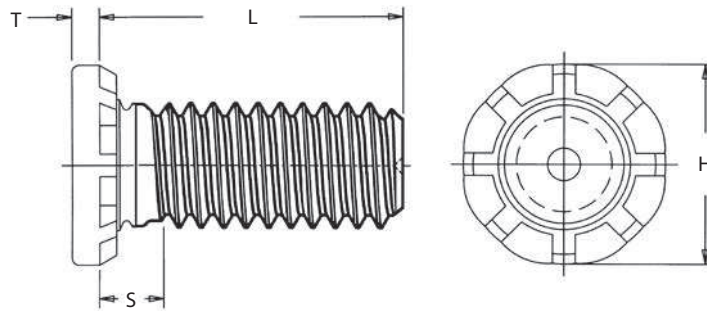

Menet. méret	Típus	Hosszúságkód "L" ±0.4	Min. lemezvastagság	Furatméret +0.13	H ±0.25	S Max	T Max	Rögzített alkatrész furat Ø max.	Min. furatközép lemezszél távolság
M5 x 0.8	HF109-M5	15 20 25	1	5	10,3	2,6	2,06	7,3	11,5
M6 x 1	HF109-M6	15 20 25	1	6	12,1	2,7	2,29	8,3	18
M8 x 1.25	HF109-M8	- 20 25	1,5	8	16,6	3,4	3,25	10,3	21

Szakítószilárdság: 1040 MPa

## TÍPUSSZÁM FELÉPÍTÉSE

Típus - Hosszúságkód - Felületkezelés-kód

## RENDELÉSI PÉLDA

Besajtolható horganyzott acél menetes csap 10.9-es minőségben, M8 menettel, 20mm hosszban: **HF109-M8-20ZI**

