



Kis helyigénnyel rendelkező, miniatűr anyák önbiztosító és nem-önbiztosító kivitelekben.

ANYAG

FE, FEO: rozsdamentes acél (AISI 300 széria) passzíválva, színtelen filmkenéssel (MD)
UL: rozsdamentes acél (AISI 300 széria) passzíválva, filmkenésű feketítéssel (CW)
FEX, FEOX, U: rozsdamentes acél (AISI 300 széria) passzíválva

KEMÉNYSÉG

max. HRB 70 / HB 125 keménységű lemezhez

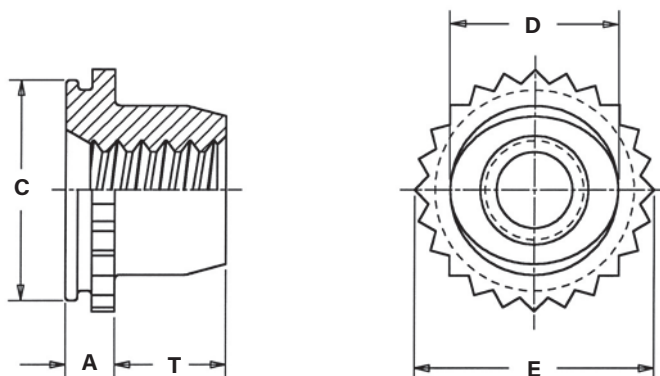

Menet- méret	Típus		A Max	Min. lemez- vastagság	Furatméret +0.08	C -0.13	D Max	E ±0.13	T +0.4	Min. furatközép lemezszél távolság	Rögzített alkatrész furat Ø max.
	Nem önbiztosító*	Önbiztosító									
M2 x 0.4	U-M2-1	UL-M2-1CW	0,79	0,76-0,91	3,61	3,6	2,5	4,07	1,65	2,8	2,5
	FEOX-M3	FEO-M3-MD									
M3 x 0.5	FEX-M3	FE-M3-MD	1,53	1,5-1,78	4,39	4,37	3,96	4,88	1,9	3,6	3,5
	FEOX-M4	FEO-M4-MD	1,02	0,99-1,14	7,39	7,37	5,23	8,17	2,55	5,2	4,5
FEX-M4	FE-M4-MD	1,53	1,5-1,78								
M4 x 0.7	FEOX-M5	FEO-M5-MD	1,02	0,99-1,14	7,39	7,37	6,48	8,17	3,05	5,2	5,5
	FEX-M5	FE-M5-MD	1,53	1,5-1,78							
M6 x 1	FEX-M6	FE-M6-MD	1,53	1,5-1,78	8,74	8,72	7,72	9,74	3,3	7,1	6,5

*Technológiából eredően 6H menetes idomszer megakadhat a menet végén, de 4h túrésú csavar kézzel áthajtható.

RENDELÉSI PÉLDA

Miniatűr nem-önbiztosító besajtolható anya, rozsdamentes acél,
0,8mm-es lemezbe, M2 menettel: **U-M2-1**

Miniatűr önbiztosító besajtolható anya, rozsdamentes acél,
1mm-es lemezbe, M3 menettel: **FEO-M3-MD**

