

Lemezélhez közelre sajtolható menetes távtartók alumínium és acél lemezekbe, a lemez síkjába süllyedő recézett fejjel.

ANYAG

DSO: betétedzett szénacél horganyozva (ZI)
DSOS: rozsdamentes acél (AISI 300 széria) passziválva

KEMÉNYSÉG

DSO: max. HRB 80 / HB 150 keménységű lemezhez
DSOS: max. HRB 70 / HB 125 keménységű lemezhez

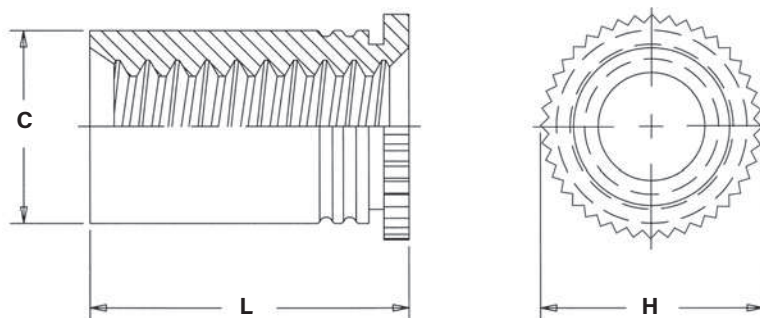

| Menet- méret | Típus | | Lemez- vastagság | Furat- méret lemezben +0.08 | C Max | H Nom | L +0,05 -0,13 | Min. furatközép lemezszél távolság |
|-----------------|---------------------|----------------------|---------------------|--------------------------------------|----------|----------|---------------------|---|
| | Acél horganyozva | Rozsdamentes acél | | | | | | |
| M3 x 0.5 | DSO-M3-6.35ZI | DSOS-M3-6.35 | 0,94-6,35 | 4,22 | 4,2 | 4,92 | 6,35 | 3,2 |
| | DSO-M3-7ZI | DSOS-M3-7 | | | | | | |

RENDELÉSI PÉLDA

Lemezélhez közel sajtolható horganyzott acél távtartó, M3 menettel, 7mm hosszban: **DSO-M3-7ZI**

Lemezélhez közel sajtolható rozsdamentes acél távtartó, M3 menettel, 6,35mm hosszban: **DSOS-M3-6.35**

