

Magas esztétikai megjelenést igénylő alkalmazásokban, vagy magas IP követelmények esetén tökéletes távtartó megoldást kínál alumínium és acél lemezekben.

### ANYAG

rozsdamentes acél (AISI 300 széria) passzíválva

### KEMÉNYSÉG

max. HRB 70 / HB 125 keménységű lemezhez

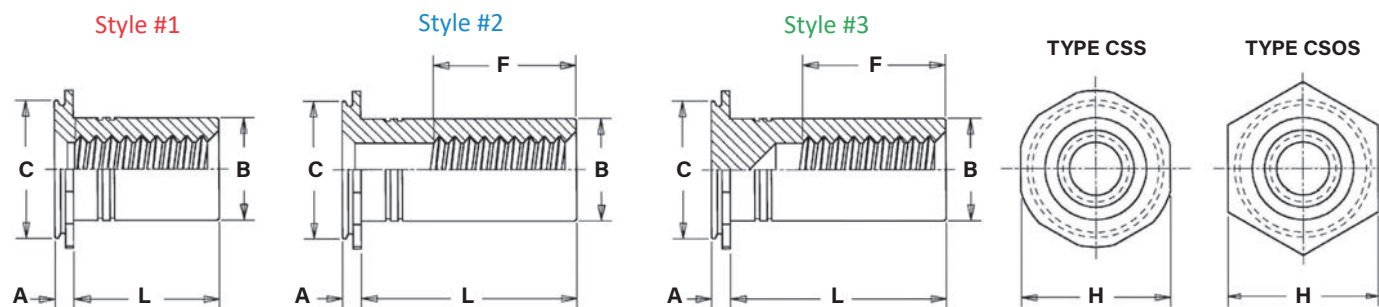

Menet-méret	Típus	Hosszúságkód "L" +0.05 -0.13	Min lemez-vastagság	Zsák-furat Ø lemez-ben +0.08	Zsák-furat mély-ség <sup>(4)</sup>	Min. Depth Full Thread F	A	B Max <sup>(5)</sup>	C Max	H Nom	Min. furat-közép lemez-szél távolság
M3 x 0.5	CSS-M3	4 <sup>(1)</sup> 6 <sup>(1)</sup> 8 <sup>(2)</sup> 10 <sup>(3)</sup> 12 <sup>(3)</sup> 16 <sup>(3)</sup> 20 <sup>(3)</sup> 25 <sup>(3)</sup>	1,6	5,41	1,1	5	1,04	4,2	5,39	6,35	4,8
	CSOS-M3		2,4		1,91		1,83				
M4 x 0.7	CSS-M4	4 <sup>(1)</sup> 6 <sup>(1)</sup> 8 <sup>(2)</sup> 10 <sup>(2)</sup> 12 <sup>(3)</sup> 16 <sup>(3)</sup> 20 <sup>(3)</sup> 25 <sup>(3)</sup>	1,6	7,92	1,1	6,5	1,04	6,23	7,9	8,74	6,4
	CSOS-M4		2,4		1,91		1,83				
M5 x 0.8	CSS-M5	4 <sup>(1)</sup> 6 <sup>(1)</sup> 8 <sup>(1)</sup> 10 <sup>(2)</sup> 12 <sup>(2)</sup> 16 <sup>(3)</sup> 20 <sup>(3)</sup> 25 <sup>(3)</sup>	1,6	8,74	1,1	9,6	1,04	7,37	8,72	9,53	7,2
	CSOS-M5		2,4		1,91		1,83				
M6 x 1	CSOS-M6	4 <sup>(1)</sup> 6 <sup>(1)</sup> 8 <sup>(1)</sup> 10 <sup>(2)</sup> 12 <sup>(2)</sup> 16 <sup>(3)</sup> 20 <sup>(3)</sup> 25 <sup>(3)</sup>	2,4	9,9	1,91	9,6	1,83	9	9,89	11,11	9,5

<sup>(1)</sup> Style #1 Átmenő furatos típusok. Nem ajánlatos hosszabb csavarokat használni, mint az "L" érték, mert kilökheti a távtartót a lemezről.

<sup>(2)</sup> Style #2 Átmenő, részlegesen menetes furat

<sup>(3)</sup> Style #3 Menetes zsákfurat

<sup>(4)</sup> A zsákfurat mélysége lehet nagyobb, amennyiben a lemezvastagság nagyobb a minimális lemezvastagság értékénél.

<sup>(5)</sup> Perselyként történő felhasználás esetén, a csatlakozó alkatrész furatmérete B+0,51mm-nél nem lehet nagyobb.

### TÍPUSSZÁM FELÉPÍTÉSE

Típus - Hosszúságkód

### RENDELÉSI PÉLDA

Zsákfuratba sajtolható távtartó, 2mm-es lemezbe, M4 menettel, 16mm hosszban: **CSS-M4-16**

