

Zárt végének köszönhetően megakadályozza a csavar túlhajtását és idegen anyagok bejutását az anyán keresztül.

ANYAG

B: betétedzett szénacél horganyozva (ZI)
BS: rozsdamentes acél (AISI 300 széria) passzíválva

KEMÉNYSÉG

B: max. HBR 80 / HB 150 keménységű lemezhez
BS: max. HBR 70 / HB 125 keménységű lemezhez

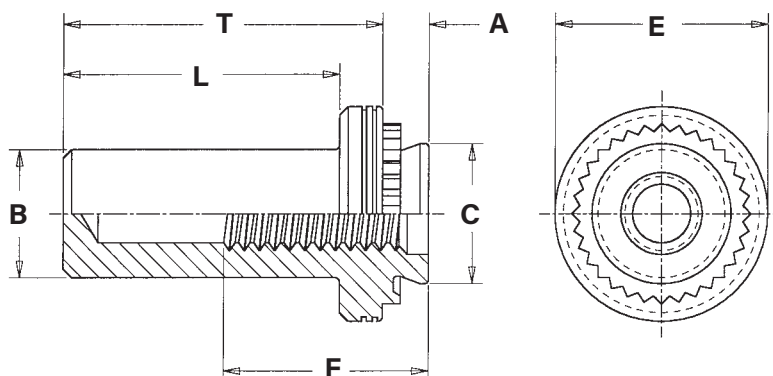
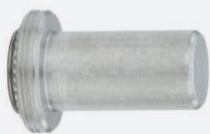

Menet- méret	Típus		A Max	Min. lemez- vastagság	Furat- méret +0,08	B Max	C Max	E ± 0.25	F Min	L Max	T ± 0.25	Min. furatközép lemezszél távolság
	Acél horganyozva	Rozsdamentes acél										
M3 x 0.5	B-M3-1ZI	BS-M3-1	0,97	1	4,22	3,84	4,2	6,35	5,3	8,5	9,6	4,8
	B-M3-2ZI	BS-M3-2	1,38	1,4								
M4 x 0.7	B-M4-1ZI	BS-M4-1	0,97	1	5,41	5,2	5,38	7,95	7,1	9,8	11,2	6,9
	B-M4-2ZI	BS-M4-2	1,38	1,4								
M5 x 0.8	B-M5-1ZI	BS-M5-1	0,97	1	6,35	6,02	6,33	8,75	7,1	9,8	11,2	7,1
	B-M5-2ZI	BS-M5-2	1,38	1,4								
M6 x 1	B-M6-1ZI	BS-M6-1	1,38	1,4	8,75	7,8	8,73	11,1	7,8	12,7	14,3	8,6
	B-M6-2ZI	BS-M6-2	2,21	2,29								

RENDELÉSI PÉLDA

Besajtolható zsákfuratos horganyzott acél anya, 1,5mm-es lemezbe, M4 menettel: **B-M4-2ZI**

Besajtolható zsákfuratos rozsdamentes acél anya, 1mm-es lemezbe, M5 menettel: **BS-M5-1**

